

Falken

SPLIT-SLIDE

System

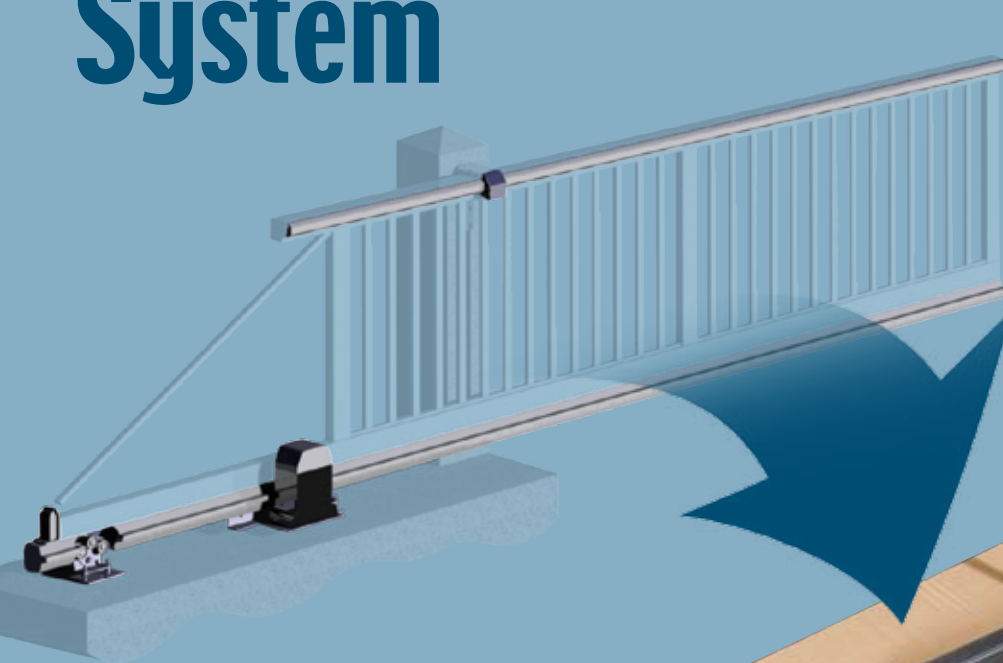

Das Laufwerk,
das im Packerl
kommt

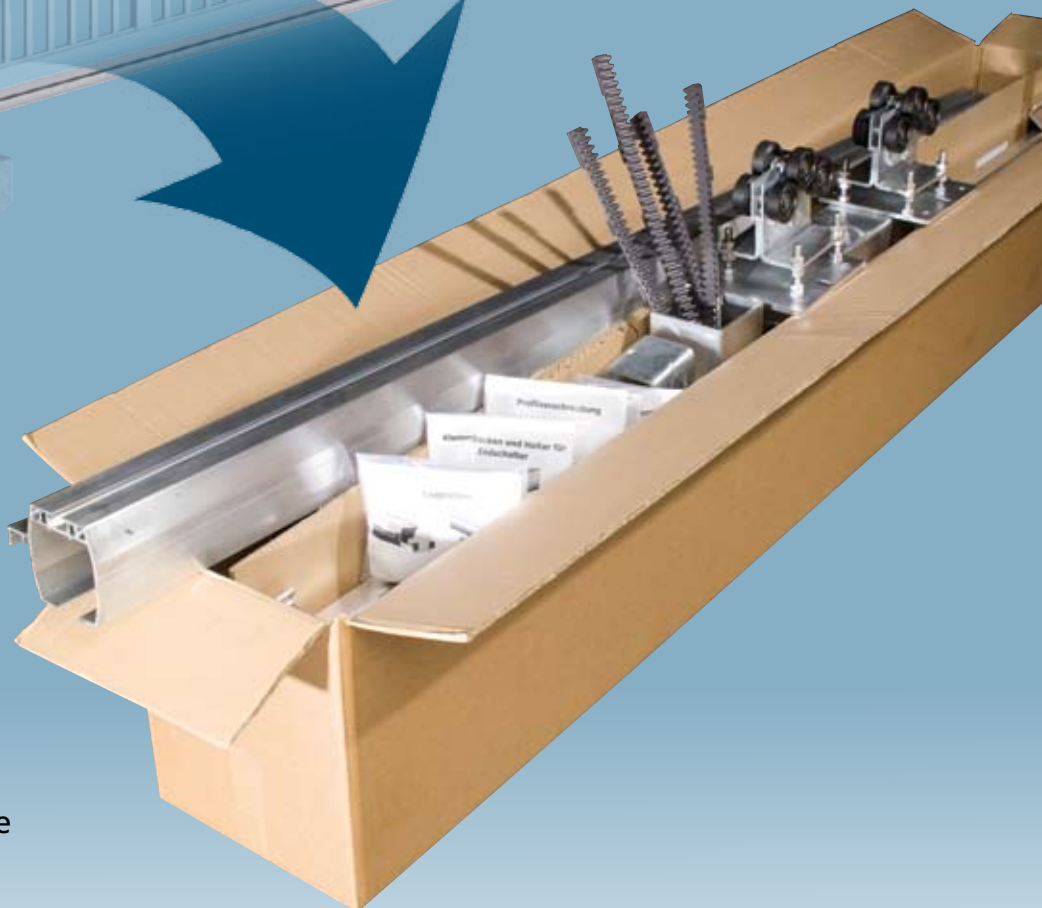

- Vereinfachte Lagerhaltung
- Kostenlose Zustellung in kürzester Zeit
- Kaum Verschnitt
- Fast unsichtbare Stoßfugen
- Bis zu 6,7 Meter lichte Weite

Und das alles in bewährter Falken-Qualität

FALKEN  TORE

Falken Laufwerkssystem FA115

Laufprofil aus Aluminium für freitragende Schiebetore
bis zu einer Durchfahrtslichte von 6,7 Meter



- Höchste Laufruhe
- Absolut korrosionsbeständig
- Bequeme Montage
- Geringes Gewicht durch Hohlkammerbauweise



Lieferumfang

- Laufprofil aus Aluminium in Teilstücken von 2,35 Meter
- Lagerböcke aus verzinktem Stahl mit Polyamidrollen
- 1 Endplatte hinten und 1 Endplatte vorne mit Kunststoffbacken
- hinterer und vorderer Anschlag mit Auflaufrollen und jeweils Gummipuffer
- 4 Dübel für Montage
- Spezial-Innensechskantschlüssel
- Montagematerial und Montageanleitung

Bei Vorbereitung für Antrieb zusätzlich

- Motorkonsole
- Zahnstange mit Klemmstücken

Zubehör

- Einlaufschuh
- Einlaufflasche
- Halter für Spannschraube
- Führungsbügel
- Führungsprofil

Technische Daten:

Das Falken-Laufwerkssystem FA115 ist in drei Lagerlängen lieferbar.

Aufbaugewicht:

- 30 kg je lfm bis 5 Meter Durchfahrtslichte
- 20 kg je lfm ab 5 Meter Durchfahrtslichte

Torfrequenz:

- 50 Zyklen/Tag

Schienenstücke	Profillänge	Lichte Weite
2	4700	3500
3	7050	5500
4	9400	6700



Die massiven Rollenböcke mit sechs großen, kugelgelagerten Polyamidrollen garantieren selbst bei maximaler Belastung höchste Laufruhe und Zuverlässigkeit über viele Jahre hinweg.

Perfekte Seitenführung, weil die oberen Rollen in einem konischen Profil laufen.

Durch die Profilform können Zahnstange und Toraufbau ohne Bohren am Laufprofil rationell und zeitsparend montiert werden.



Der Antrieb wird mit dem Lagerblock auf der als Zubehör erhältlichen Motorkonsole montiert und muss nicht separat am Fundament befestigt werden.

Höchste Laufruhe durch die großen, kugelgelagerten Kunststofflaufrollen

Die kompakten Außenabmessungen der Verpackung (ca. 2400 x 300 x 400mm) durch die einzigartige Profilverraubung ermöglichen kürzeste Lieferzeiten (ca. drei Werktage) und einfachste Lagerhaltung.



Rasch verbunden - fast unsichtbar

Die Verbindung der einzelnen Stangen erfolgt mittels innenliegender Verschraubung im Profil. Lange Inbusschlüssel werden jeden Set beigelegt. Die gewünschte Profillänge ist in kürzester Zeit montiert, die Stoßfuge kaum merkbar. Durch die besondere Formgebung und ausgeklügelte Verbindungstechnik bleibt die maximale Stabilität erhalten.